

SMLOUVA

o výstavbě, provozování a reklamním využití městského mobiliáře uzavřená dle § 269 odst. 2 obchodního zákona mezi :

Hlavním městem Prahou, Mariánské nám. 2, Praha 1
zastoupeným primátorem, RNDr. Janem Koukalem, CSc
(dále jen Město)

a

JCDECAUX International, 17, rue Soyer, 92523 Neuilly Cedex,
Francie
zastoupenou předsedou představenství, panem [REDACTED]
a obchodním ředitelem, panem [REDACTED]
(dále jen Společnost)

čl. 1. Předmět smlouvy

- 1.1. Předmětem této smlouvy je výstavba, provozování a reklamní využití městského mobiliáře na území Města, který je tvořen stavbami a zařízeními podléhajícími územnímu a stavebnímu řízení
- 1.2. Městský mobiliář, který je předmětem této smlouvy je definován a vymezen v příloze č. 1. Tato příloha, která je součástí smlouvy blíže popisuje městský mobiliář podle modelů, počtů a funkcí.
- 1.3. Doplnění prvků mobiliáře nebo úpravy technických popisů budou řešeny dodatkem k příloze č. 1 a podléhají souhlasu obou smluvních stran.

čl. 2. Účel smlouvy

- 2.1. Účelem smlouvy je zajištění výstavby a provozování městského mobiliáře, který svojí kvalitou zajistí požadované služby obyvatelům a návštěvníkům Města včetně poskytnutí potřebných dopravních, kulturních a turistických informací.
- 2.2. Zajištění těchto služeb musí být v souladu s náročnými podmínkami památkové ochrany historické části Města a urbanistickými podmínkami v jeho rozvojových oblastech.
- 2.3. Cílem reklamního využití části městského mobiliáře je zlepšení služeb poskytovaných obyvatelům a návštěvníkům města.

čl. 3. Výběr lokalit, harmonogram výstavby, exkluzivita

- 3.1. Smluvní strany sjednaly harmonogram výstavby jednotlivých prvků mobiliáře, který je nedílnou součástí této smlouvy a je uveden v příloze č. 2. Součástí této přílohy č. 2 je i Městem vymezená centrální oblast, která bude užívána v rámci této smlouvy.
- 3.2. V souladu s tímto harmonogramem předloží Společnost Městu návrh lokalit na výstavbu jednotlivých prvků mobiliáře a to vždy do 30.9. na následující kalendářní rok, v prvním smluvním roce do jednoho měsíce po podpisu smlouvy. Tento návrh bude respektovat v harmonogramu (příloha č. 2) sjednaný počet lokalit v centrální oblasti města.
- 3.3. Do dvou měsíců po předání návrhu sjednají smluvní strany definitivní lokality pro výstavbu městského mobiliáře v následujícím roce. Soupis lokalit bude zpracován písemně a po podpisu obou stran se stane přílohou této smlouvy.
- 3.4. Lokality výstavby všech prvků mobiliáře, které jsou uvedeny v této smlouvě a jejích přílohách budou určeny dohodou smluvních stran.

Při tomto jednání počínaje třetí etapou výstavby ve smyslu dojednaného harmonogramu (příloha č. 2) má Město právo uplatnit u maximálně 10% z počtu čekáren MHD, které jsou předvídané ve smyslu této smlouvy, své požadavky na jím preferované lokality. Společnost se zavazuje tyto požadavky realizovat.

- 3.5. Pokud Město bude požadovat zřízení mobiliáře na pozemcích či plochách, které nejsou jeho majetkem je povinností Města získat souhlas majitele a hradit případný pronájem a další vícenáklady.

- 3.6. Společnost bere na vědomí, že výstavba jednotlivých prvků mobiliáře podléhá územnímu a stavebnímu řízení. O přípustnosti jejich umístění v místě vybraném dohodou smluvních stran (viz. 3.3. a 3.4.) rozhodne příslušný správní orgán.
- 3.7. Město přiznává Společnosti výhradní právo k využívání všech reklamních možností o formátech od 1 m² do 9 m² včetně, na veřejných komunikacích a prostranstvích, městských technických zařízeních na území města Prahy, t.j. na pozemcích, budovách a zařízeních, jejichž vlastníkem je Město, resp. které Město může ovlivňovat nebo kontrolovat ve smyslu zachování tohoto výhradního práva (např. veřejné osvětlení, stožáry trakčního vedení a pod.).

To se netýká firemních označení firem a obchodů na jejich vlastních provozovnách.

Výjimku tvoří již povolená reklama v daných rozměrech, podle již uzavřených smluv, které se Město zavazuje vypovědět k nejbližšímu možnému termínu, pokud jde o povolení provozování reklamy. Soupis těchto smluv předloží Město Společnosti do 1 měsíce po podpisu smlouvy spolu s termíny ke kterým tyto smlouvy budou vypovězeny.

Výjimkou jsou dále pozemky, budovy a zařízení, které jsou svěřeny městským částem, pokud k tomu došlo před podpisem této smlouvy.

Pokud by pozemky, budovy a zařízení v budoucnu byly statutem Města svěřeny městským částem, zavazuje se Město zajistit zachování v předchozích odstavcích sjednané exkluzivity pro Společnost po dobu platnosti této smlouvy.

- 3.8. Pokud si bude Město po postavení čekáren MHD, které jsou předvídaný v této smlouvě a jejich přílohách, přát další čekárny, je nejprve povinno písemně nabídnout Společnosti postavení a reklamní využívání těchto čekáren MHD za podmínek této smlouvy. Jestliže Společnost písemně odmítne v průběhu 3 měsíců postavení a reklamní využívání některých resp. všech těchto čekáren MHD, je Město oprávněno samo nebo prostřednictvím třetích osob tyto čekárny MHD, které Společnost neakceptovala postavit a reklamně využívat, totéž platí v případě kdyby Společnost v průběhu této 3 měsíční lhůty nedala žádnou odpověď.
- 3.9. Pokud by si Město přálo (mimo čekáren uvedených v 3.8.) další prvky mobiliáře ve smyslu přílohy 1 a/nebo jakékoliv další nosiče reklamy formátu 1-9 m², zavazuje se Město tyto další možnosti reklamy na těchto prvcích mobiliáře popřípadě jakýchkoliv jiných nosičích reklamy nabídnout písemně za podmínek této smlouvy Společnosti. Jestliže Společnost písemně odmítne v průběhu 3 měsíců postavení a reklamní využívání některých resp. všech těchto prvků a/nebo nosičů reklamy, je Město oprávněno samo nebo prostřednictvím třetích osob tyto prvky a/nebo reklamní nosiče, které

Společnost neakceptovala, postavit a/nebo reklamně využívat, totéž platí v případě, kdyby Společnost v průběhu této 3 měsíční lhůty nedala žádnou odpověď.

- 3.10. Pokud by se celková reklamní plocha podle této smlouvy (4 580m² podle přílohy 1) zvýšila podle čl. 3.9., zavazuje se Společnost ve stejném poměru zvýšit úhradu dle čl. 6 a dohodnutá věcná plnění (toalety, odpadkové koše, ochranná zábradlí, městské informační kampaně, městské plány, plány dopravní sítě, stojany na kola podle přílohy 1). Za běžných obchodních podmínek Společnosti k datu podpisu této smlouvy představuje toto sjednané věcné plnění protihodnotu ve výši DM 255,- ročně za m² prosvětlené reklamní plochy v rámci podmínek této smlouvy a zejména délky jejího trvání.

Vedle věcného plnění pak finanční úhrada podle čl. 6 představuje protihodnotu cca DM 48,- ročně za m² prosvětlené reklamní plochy.

Výše nového věcného plnění, na které má Město právo uplatnit nárok ve smyslu tohoto čl. 3.10, bude každý rok vypočtena nejpozději 15.12. v návaznosti na nové reklamní plochy instalované v témže roce ve smyslu čl. 3.9. Město si může vybrát toto plnění z celkové palety produktů a služeb, které Společnost nabízí, za jejich běžných obchodních podmínek při zohlednění zbývajících délek smlouvy. Společnost se zavazuje, že bude Město pravidelně informovat o svých nových výrobcích a službách.

- 3.11. Společnost se zavazuje spolupracovat s Městem při odstraňování nelegální reklamy, tak aby nedocházelo k poškozování hospodářských zájmů Města.

čl. 4.

Výstavba mobiliáře a vlastnické vztahy

- 4.1. Město propůjčuje Společnosti bezplatně své pozemky (příp. části budov či zařízení), které budou nezbytně nutné pro výstavbu a provozování městského mobiliáře v lokalitách a rozměrech sjednaných dle 3.2., 3.3. a 3.4. Doba propůjčení příslušného pozemku (příp. části budovy nebo zařízení) je vždy od vydání stavebního povolení pro výstavbu prvku městského mobiliáře, který bude na tomto pozemku (příp. části budovy nebo zařízení) postaven, až do konce doby trvání této smlouvy.
- 4.2. Společnost zpracovává podklady a předkládá žádosti o vydání územního rozhodnutí a stavebního povolení příslušným správním orgánům. Město vyvine maximální úsilí k tomu, aby územní rozhodnutí a stavební povolení byla vydána bez zbytečného prodlení.

Náklady na správní poplatky ve správních řízeních při výstavbě mobiliáře vzniklé Společností, budou odečteny od nejdříve splatné paušální úhrady podle čl. 6.

- 4.3. Po vydání stavebního povolení zajišťuje Společnost celkovou výstavbu městského mobiliáře t.j. včetně potřebných přípojek - elektrický proud, vodovodní a kanalizační přípojka a stavebních základů, jakož i opětovné uvedení povrchu do původního stavu.
- 4.4. Společnost se zavazuje hradit část nákladů na zbudování přípojek v paušální výši 7.000,- Kč za každou elektrickou přípojku pro jednotlivé prvky mobiliáře, která bude vybudována podle této smlouvy.
- 4.5. Potřebné přípojky k městskému mobiliáři vybuduje Společnost po odsouhlasení Městem a na náklady Města a pro Město, které bude jejich vlastníkem. Město se zavazuje uhradit prokázané účelně vynaložené náklady po kolaudaci příslušného mobiliáře na podkladě faktury vystavené Společností, snížené o paušální příspěvek 7.000,- Kč za každou elektrickou přípojku.
- 4.6. Stavební náklady na výstavbu základů a instalaci mobiliáře včetně nákladů na pořízení mobiliáře hradí plně Společnost. Všechny prvky mobiliáře zůstávají ve vlastnictví Společnosti.
- 4.7. Každá změna technického provedení mobiliáře od podmínek sjednaných v příloze č. 1 realizovaná Společností na základě této smlouvy musí být nejprve písemně dohodnuta mezi Společností a Městem.
- 4.8. Město a Společnost se dohodly, že Společnost není povinna začít se stavbou městského mobiliáře dle této smlouvy, pokud nebudou vydána stavební povolení pro všechny prvky tohoto mobiliáře jež mají být instalovány v první stavební fázi dle harmonogramu (příloha 2). Společnost nebude v prodlení ve smyslu čl. 6.8., dokud tato stavební povolení nebudou vydána.

čl. 5.

Provoz, opravy, údržba a přemístění mobiliáře

- 5.1. Všechny Společností instalované prvky mobiliáře, které mají (v souladu s technickým popisem v příloze č. 1) instalováno el. osvětlení, budou osvětleny po celý rok ve stejném režimu jako veřejné osvětlení v dané lokalitě a v daném období.

Toto řešení vychází z technických možností Správy veřejného osvětlení a celopražského dispečinku, na jehož systém budou prvky mobiliáře napojeny.

Jestliže v průběhu trvání smlouvy by změna provozních časů veřejného osvětlení vedla k výraznému snížení délky osvětlení instalovaných prvků mobiliáře, Společnost má právo postupovat ve smyslu čl. 7.4. této smlouvy.

- 5.2. Provozní náklady na elektrický proud, vodné a stočné tohoto mobiliáře hradí Město.
- 5.3. Reklamní plakáty, které podnik vystavuje na reklamních plochách, mohou být připevněny napevno, nebo pohyblivé. Reklamy na plochách vyhrazených Společností se nesmějí prohřešit proti dobrým mravům a nesmějí být v rozporu se zákony ČR. Plochy na informačních skříňkách čekáren, jakož i plochy na prvcích městského mobiliáře, které jsou ve smyslu přílohy č. 1 dány k dispozici Městu musí být prosty jakéhokoliv komerčního reklamního obsahu, v případě sponorských informací nesmějí tyto překročit 10% plochy plakátu. Slouží k informování obyvatelstva o komunálních a kulturních záležitostech.
- 5.4. Společnost je odpovědná za bezpečnost všech zařízení, která podle této smlouvy zřídila a za škody, které z těchto zařízení vzejdou. Společnost uzavře ve vztahu k této své odpovědnosti náležité pojištění.
- 5.5. Společnost nese riziko zničení nebo částečného zničení jí postavených zařízení. Společnost je sama oprávněna uplatnit nároky za škodu, způsobenou takovými činy, vůči třetím osobám.
- 5.6. Společnost se zavazuje na svůj náklad provádět čištění, údržbu a opravy mobiliáře, který postavila. Společností převzatá povinnost čištění obsahuje i odstranění každé nepovolené reklamy a každého druhu popisování, jakož i každého druhu zněčištění (včetně projevů vandalizmu)
- 5.7. Společnost bude provádět čištění, údržbu a opravy v pravidelných intervalech, minimálně 1x za 10 dní, poškození vzniklá na mobiliáři odstraní během 2 pracovních dnů. Jestliže Společnost vlastním zaviněním po druhé oprávněné písemné výzvě v následujících 10 dnech tyto povinnosti nesplní, je Město po uplynutí této lhůty oprávněno zadat provedení těchto prací samo, na náklady Společnosti s 30% přírůžkou. V nutných případech může Město okamžitě provést na náklady Společnosti nevyhnutelná opatření na odstranění akutního nebezpečí ohrožujícího bezpečnost veřejnosti. V těchto případech bude Společnost informována.
- 5.8. Společnost odpovídá za čištění podlah čekáren MHD (ve stejných intervalech jako čištění čekáren MHD) a vyprazdňování košů. Cyklus vyprazdňování košů musí odpovídat individuálním podmínkám jednotlivých lokalit. Náklady na vyprazdňování košů, které průkazně vzniknou společností, budou každoročně odečteny od paušální úhrady (viz. čl. 6).

5.9. Jestliže se prokáže nutnost přemístit některý z již vybudovaných prvků mobiliáře, zavazuje se Společnost jí postavený mobiliář demontovat a znovu postavit na jiném místě, které bylo určeno předem písemnou dohodou smluvních stran. Náklady na přemístění, včetně nákladů na demontáž základů a přípojek hradí ta ze smluvních stran, z podnětu které je třeba mobiliář přemístit.

5.10. Předměty a zařízení instalované v blízkosti mobiliáře se souhlasem Města po výstavbě mobiliáře Společnosti na základě této smlouvy nesmějí zakrývat přístup a pohled na reklamní plochy. V nezbytných případech bude postupováno dle bodu 5.9.

čl. 6. Finanční ujednání

6.1. Za první smluvní rok je považován rok 1995.

6.2. Za poskytnutí exklusivního práva podle 3.7.a úhradu některých nákladů, spojených s provozem městského mobiliáře (zejména el. energie, vodné, stočné) se Společnost zavazuje kromě plnění, které Městu v rámci této smlouvy poskytuje platit Městu následující úhradu.

6.3. Roční úhrada za první smluvní rok je sjednána ve výši DM 220 000,- a bude zaplácena v Kč. Ekvivalentní částka v Kč bude vypočítána dle středního kurzu deviz ČNB ke dni její platby. Je splatná do 14 dnů od data podpisu smlouvy.

6.4. Roční úhrada za druhý a následující smluvní roky vychází z tzv. ročního paušálu, který se sjednává v počáteční výši DM 220 000,-. Roční paušální suma bude od 1.1.1996 indexována v závislosti na vývoji cen za reklamu v oboru působnosti této smlouvy v Praze (1995 = 100), přičemž ceny uvedené v ceníku Společnosti pro rok 1995 (jednotkové ceny v DM) platí za výchozí bázi.

Tato paušální suma bude dále zvyšována od roku 1996 v závislosti na skutečném vytížení reklamních ploch

při vytížení	zvýšení o
od 80%	25%
od 85%	50%
od 90%	75%
od 95%	100%

K ověření správnosti vyčíslení vytiženosti reklamy umožní Společnost nahlédnutí do příslušných účetních dokladů osobě pověřené Městem a vázané mlčenlivostí v právních resp. účetních záležitostech.

- 6.5. Procentem vytižení reklamy se rozumí realizovaný čistý obrat dělený maximálně možným čistým obratem (podle ceníku společnosti pro příslušný rok) na základě reklamních ploch instalovaných k 1.1. každého roku.
- 6.6. Roční úhrada vypočtená v DM podle 6.4. je splatná v Kč vždy do 15.12. každého roku. Ekvivalentní částka v Kč bude vypočtena dle středního kurzu deviz ČNB ke dni její platby.
- 6.7. V případě, že v příslušném roce nebude vybudován počet reklamních prvků mobiliáře, sjednaný v příloze č. 2 této smlouvy, vlivem prokázaného nedodržení smluvních závazků Města má Společnost právo snížit roční úhradu podle 6.4. koeficientem vypočteným z poměru - počet skutečně zkolaudovaných reklamních prvků městského mobiliáře k 31.12. příslušného roku k počtu reklamních prvků stanovených pro stejný rok v příloze č. 2.
- 6.8. V případě, že v příslušném roce nebude zaviněním Společnosti vybudován počet nereklamních prvků mobiliáře sjednaný v příloze č.2 této smlouvy, má Město právo požadovat roční finanční úhradu za každý kalendářní rok prodloužení ve výši 15% p.a. ceny nerealizovaných nereklamních prvků mobiliáře.
- 6.9. Roční úhrada sjednaná podle 6.3. nebo vypočtená podle 6.4. a násl. je míněna bez DPH.
- 6.10. V případě opožděné platby se sjednává penalizace ve výši 0,1 % za den.
- 6.11. Kromě roční paušální úhrady uvedené v čl. 6 odst. 1 - 7 a protože Společností instalované předměty mají sloužit obecnému zájmu, bude Společnost se zřetelem na vystavení, provoz a využívání těchto prvků mobiliáře osvobozena od všech soukromě - právních plateb (nájem a pod.) jakož i od jakéhokoli městského veřejně - právního odvodu, v těch případech, kdy je v pravomoci a působnosti města nebo městské části o takovémto osvobození rozhodnout. Nedojde-li k takovému osvobození, převezme platební povinnost Město. V ostatních případech Město vynaloží veškeré úsilí, které na něm lze požadovat, aby k osvobození došlo. V případě, že k osvobození placení nedojde, jedná se o změnu obchodních podmínek ve smyslu ustanovení čl. 7.4. této smlouvy.

Jelikož prvky mobiliáře jsou dány Městu k dispozici bezplatně a slouží k poskytování služeb veřejnosti, vycházejí strany z předpokladu, že Společnost bude osvobozena od celních poplatků a/nebo dovozních přírážek. Město vynaloží veškeré možné úsilí, aby bylo dosaženo tohoto osvobození. Pokud k tomuto osvobození od celních poplatků a/nebo dovozních přírážek zčásti anebo úplně nedojde, projednají smluvní strany dodatek ke smlouvě, odrážející tuto změnu ekonomických podmínek.

- 6.12. Bude-li si Město přát, může na základě svého rozhodnutí požádat Společnost, aby třeba i částečně místo paušální úhrady dle čl. 6 poskytla další reklamě ne-sloužící mobiliář včetně jeho údržby. V tom případě je Společnost zavázána nabídnout Městu příslušný mobiliář včetně údržby za svých obvyklých obchodních podmínek. V případě, že si město tento mobiliář pronajme, je nutno vzít zřetel na dobu zbývající do ukončení této smlouvy.

čl. 7. Trvání smlouvy

- 7.1. Tato smlouva se uzavírá na dobu 25 let ode dne jejího podpisu.

Smlouva se prodlužuje vždy o dalších 5 let, pokud Město nejméně 12 měsíců před uplynutím doby, na kterou je smlouva sjednána, projeví písemně svoji vůli k prodloužení smlouvy.

Jestliže Město a Společnost po vzájemné dohodě písemně potvrdí, že se Společnost dostává do prodlení s plněním závazků z této smlouvy bez vlastního zavinění, prodlužuje se doba platnosti smlouvy o dobu shodnou s dobou, po kterou své povinnosti ze smlouvy objektivně nemohla plnit. V takovémto případě smluvní strany současně sjednají potřebnou úpravu harmonogramu výstavby - příloha č. 2.

Stejně se prodlužuje trvání této smlouvy o dobu, po kterou budou zařízení nainstalované firmou Dambach nadále touto firmou nebo třetími osobami reklamně provozována. Tato doba bude konkrétně stanovena oběma stranami písemným dodatkem k této smlouvě, který bude její nedílnou součástí.

- 7.2. Město má právo na odstoupení od této smlouvy
- pokud bude na majetek Společnosti právoplatně zahájeno konkursní nebo vyrovnávací řízení s výjimkou případů, kdy jiný právní subjekt založený společníky Společnosti se souhlasem Města převezme práva a povinnosti z této smlouvy.
 - Pokud Společnost vlastním zaviněním závažným způsobem poruší své povinnosti z této smlouvy a přes písemnou upomínku porušení v přiměřené lhůtě stanovené Městem neodstraní.
- 7.3. Společnost má právo na odstoupení od této smlouvy, pokud Město vlastním zaviněním závažným způsobem poruší své povinnosti z této smlouvy a přes písemnou upomínku porušení v přiměřené lhůtě dané Společností neodstraní.

- 7.4. Jestliže během trvání smlouvy vyplyne, že nové zákonodárné nebo veřejněprávní opatření tak změni současné obchodní podmínky nebo podmínky pro provozování reklamy společností, že pokračování ve smlouvě bude pro Společnost neúnosné nebo jestliže během trvání smlouvy nové zákonodárné opatření (vyjma opatření přijatá Městem) tak změni současné podmínky, že pokračování ve smlouvě bude pro Město neúnosné, má dotčená smluvní strana právo :
- a) vypracovat návrh změny této smlouvy, aby ji přizpůsobila dané skutečnosti
 - b) předloženou smlouvu vypovědět, výpovědní lhůta v tomto případě činí 24 měsíců a počne běžet od prvního dne měsíce následujícího po doručení výpovědi.
- 7.5. Jestliže se tak změni podmínky pro provozování reklamy tabákových výrobků nebo reklamy jiných produktů na prvcích městského mobiliáře, že tato skutečnost podstatným způsobem ovlivni obchodní podmínky této smlouvy, má Společnost právo postupovat podle čl. 7.4. této smlouvy

čl. 8. Ukončení smlouvy

- 8.1. Platnost smlouvy končí :
- uplynutím doby na kterou je uzavřena
 - výpovědí podle čl. 7.4. b. této smlouvy
 - odstoupením od smlouvy podle 7.2. nebo 7.3.
- 8.2. Společnost se při ukončení smlouvy podle čl. 8.1. zavazuje jí postavené prvky mobiliáře demontovat a odstranit, pokud nebude smluvními stranami sjednáno jinak.
- 8.3. Uvedení povrchu do původního stavu včetně demontáže přípojek sítí provede při skončení smlouvy uplynutím sjednané doby platnosti na vlastní náklady Společnost a v případě výpovědi ta smluvní strana, jejíž jednání bylo příčinou výpovědi této smlouvy.
- 8.4. Město je oprávněno 3 roky před uplynutím doby na níž je tato smlouva uzavřena, resp. prodloužena vypsát veřejnou soutěž na výstavbu a využívání městského mobiliáře, jíž se Společnost může zúčastnit. Bez ohledu na výsledek veřejné soutěže zůstává dispoziční právo dle čl. 7.1. této smlouvy Městu zachováno.

čl. 9.
Přenesení práv a závazků

- 9.1. Smluvní strany se dohodly, že veškerá práva a povinnosti vyplývající z této smlouvy pro Společnost s výjimkou tohoto čl. 9. přecházejí na společnost [REDAKCE] která je společností s ručením omezeným podle českého práva, zapsanou v obchodním rejstříku u Obvodního soudu pro Prahu 1 (dále jen :česká společnost.).
- 9.2. Společnost se zavazuje, že v případě nesplnění smluvních závazků čl. 6.3. a 6.4. českou společností ve stanoveném termínu, přebírá odpovědnost za splnění těchto závazků a to včetně čl. 6.10.
- 9.3. V takovém případě (pokud česká společnost nesplní své závazky dle 6.3. a 6.4. ve sjednaném termínu) vyzve Město Společnost do 1 měsíce od lhůty sjednané v čl. 6.6. k úhradě závazků a od data obdržení této výzvy je Společnost za splnění závazků odpovědná.
- 9.4. Společnost se zavazuje písemně nabídnout vždy přednostně Městu část nebo celý svůj obchodní podíl na české společnosti, pokud by jej chtěla v budoucnu odprodat. To neplatí pro případ převodu obchodního podílu, nebo některého z práv z této smlouvy vyplývajících na jinou, skupinou JCDecaux kontrolovanou, společnost. Pro ten případ se Společnost zavazuje Město o tom informovat.

Neodpoví-li Město do 60 dnů anebo dá na cenu požadovanou společností negativní odpověď, je Společnost oprávněna v prodeji pokračovat.

čl. 10.
Vyšší moc

- 10.1. Za případy zásahu vyšší moci budou pokládány ty případy, jenž jsou za ni uznávány podle právního řádu České republiky.
- 10.2. Smluvní strana postížená zásahem vyšší moci okamžitě informuje druhou stranu o tom, že takový případ nastal.
- 10.3. Jestliže zásah vyšší moci zpozdí plnění povinností některé ze smluvních stran o více než 3 měsíce, smluvní strany se sejdou k projednání řešení této situace.

čl. 11.
Závěrečná ustanovení

- 1.1. Přílohy 1.- 2. jsou nedílnou součástí této smlouvy. Změny a doplňky smlouvy musí mít písemnou formu číslovaných dodatků a musí být podepsány oběma smluvními stranami.
- 1.2. Pokud se stanou jednotlivá ustanovení této smlouvy právně neúčinnými, ostatní ustanovení zůstávají v platnosti tak, jak jsou ve smlouvě uvedena. Na místo neúčinných ustanovení sjednají smluvní strany ustanovení nová, která budou vycházet ze smyslu ustanovení původních.
- 1.3. Právní vztahy vycházející z této smlouvy se řídí právním řádem České republiky. Eventuelní spory se budou smluvní strany snažit urovnat především smírně. Když se nepodaří spor odstranit touto cestou, je k rozhodování příslušný Rozhodčí soud Obchodní a průmyslové komory České republiky. Všechny spory budou posuzovány podle právního řádu České republiky.
- 1.4. Tato smlouva byla vyhotovena a podepsána ve dvou českých vyhotoveních a ve dvou úředních německých překladech. Každá smluvní strana obdrží po jednom vyhotovení v každém jazyce. V případě sporu o interpretaci je rozhodující české vyhotovení.
- 1.5. Tato smlouva je platná ode dne podpisu obou smluvních stran.

v Praze dne 14. listopadu 1994

Hlavní město Praha



Příloha č. 1 Smlouvy o výstavbě, provozování a reklamním využití městského mobiliáře uzavřená dle § 269 odst. 2 obchodního zákona mezi Hlavním městem Prahou a [REDACTED]

(dále jen SMLOUVA)

1. Soupis prvků mobiliáře a jejich závazný počtů

1.1. Společnost se zavazuje dodat, zajistit výstavbu, provozovat a reklamně využívat následující prvky mobiliáře:

- a) 600 prosvětlených čekáren MHD
- b) 200 prosvětlených čekáren MHD
- c) 300 prosvětlených městských informačních a reklamních vitrín
- d) 50 prosvětlených reklamních a informačních vitrín u metra
- e) 50 prosvětlených velkoformátových reklamních a informačních vitrín
- f) 75 prosvětlených reklamních a informačních sloupů
- g) 40 prosvětlených reklamních hodin
- h) 20 plnoautomatických toalet včetně veřejných toalet pro vozíčkáře
- i) 1.300 m zábradlí chránícího proti ostříkání
- j) 15 stojanů na kola

1.2. Omezující podmínky dodání

ad 1.1.a)

Součástí tohoto závazku je i 109 čekáren vybudovaných na základě smlouvy uzavřené mezi hl. m. Prahou a společností Dambach Werke GmbH dne 16.3.1991. Jejich převzetí Společností bude předmětem zvláštní smlouvy.

ad 1.1.b)

Závazek bude plněn v jedenáctém a dvanáctém roce po podpisu SMLOUVY za předpokladu, že dříve vybudované čekárny (dle 1.1.a) budou po celou dobu reklamně využity v průměru na více než 85%. Tyto prvky mobiliáře nejsou proto zahrnuty do harmonogramu

výstavby (Příloha SMLOUVY č. 2). Rozdělení umístění do centrální oblasti (Příloha SMLOUVY č. 2) a ostatní části bude řešeno před zahájením výstavby. Společnost souhlasí s tím, že Město může požadovat, aby těchto 200 čekáren bylo umístěno mimo centrální oblast, a to za předpokladu, že v této centrální oblasti již nebudou moci býti umístěny.

ad 1.1.h)

Pokud bude Město požadovat zabudování veřejných toalet do informačních sloupů (1.1.f), bude takováto instalace považována i za plnění dodávky veřejných toalet (1.1.h).

1.3. Možnost další bezúplatné dodávky

Společnost se zavazuje (na žádost Města uplatněnou nejdříve 4 roky a nejpozději 6 let od data podpisu SMLOUVY) postavit, provozovat a reklamně využívat za podmínek sjednaných ve SMLOUVĚ následující soubor prvků mobiliáře:

20 plnoautomatických toalet

500 odpadkových košů (mimo čekárny MHD)

100 prosvětlených velkoformátových reklamních a informačních vitrín

1.4. Možnost úplatných dodávek

Ve smyslu čl.6.12 SMLOUVY je Město oprávněno žádat od Společnosti dodání a údržbu dalších prvků městského mobiliáře za běžných obchodních podmínek Společnosti jako např.:

- vybavení obytných ulic
- orientační systém pro Pražskou památkovou rezervaci
- označníky zastávek bus a tramvají
- patníky

2. Obecné zásady pro všechny prvky mobiliáře

2.1. Provedení musí být s maximální odolností proti poškození přírodními vlivy a vandalismem, základním předpokladem je pevné osazení všech prvků mobiliáře.

2.2. Typ sloupů (1.1.f) a typ hodin (1.1.g), které budou určeny soutěží, definují linii designu pro ostatní prvky mobiliáře, které budou vybrány z produktové nabídky Společnosti. Nepatrné změny jsou v rámci ekonomické únosnosti možné. Kromě toho určí Město i jednotnou barvu pro všechny prvky mobiliáře tak, aby byl zajištěn jednotný vzhled.

2.3. Výstavba prvků mobiliáře s jakoukoli inženýrskou přípojkou nebo prvků nesoucích reklamu, podléhá územnímu rozhodnutí a vyžadují stavební povolení úřadů ve smyslu stavebního zákona.

2.4. Prvky mobiliáře, související s provozem kolejové dopravy, podléhá rozhodnutí speciálního stavebního úřadu.

2.5. Prvky mobiliáře, ovlivňující silniční dopravu, podléhá dopravnímu rozhodnutí místně příslušného úřadu a vyjádření Policie ČR podle silničního zákona.

2.6. Prvky mobiliáře, které budou umístěny v oblasti "Pražské památkové rezervace" a na území "památkových zón" musí být schváleny ve smyslu zákona o památkové péči.

2.7. V případě výměny stávajícího zařízení za nové, schváleného typu nevyžadující novou inženýrskou přípojkou a nenesoucí nově reklamu, je postačující splnění pouze ohlašovací povinnosti podle stavebního zákona.

2.8. U prvků určených pro městské informace je nutné zajistit osvětlení.

2.9. Provedení a povrchová úprava musí odpovídat technicko - bezpečnostním předpisům a normám.

3. Výběr konkrétních prvků mobiliáře

3.1. Město ve spolupráci se Společností zorganizuje soutěž designerského řešení prosvětlených reklamních a informačních sloupů (1.1.f) a prosvětlených hodin (1.1.g). Soutěž bude vyhlášena tak, aby definitivní výběr modelů mohl být proveden do 28.2.1995.

Náklady na tuto soutěž uhradí Společnost do výše 30 tis. DEM. Vítězné návrhy budou vlastnictvím Společnosti.

3.2. Konkrétní výběr ostatních prvků mobiliáře provede Město v dohodě se Společností v souladu s bodem 2.2. z katalogu Společnosti nejpozději do měsíce po ukončení soutěže dle 3.1.

3.3. Pokud rozhodnutí o designu nově vyvinutých prvků mobiliáře (1.1.f a 1.1.g) nebude do 30.4.1995 a výběr katalogových prvků do 30.6.1995, Společnost nemůže splnit závazný harmonogram (Příloha č. 2 SMLOUVY).

Podle zavinění bude postupováno dle 6.7., příp. i 7.1. a/nebo 6.8. SMLOUVY.

3.4. Konkrétní výběr jednotlivých prvků mobiliáře dle 3.1. nebo 3.2. bude respektovat následující základní a technické a provozní předpisy.

4. Základní parametry jednotlivých prvků mobiliáře

4.1. Prosvětlené čekárny pro cestující městské hromadné dopravy

4.1.1. - maximální výška (myšleno podchozí) je 2500 mm, délka jedné čekárny max. 5000 mm. Delší přístřešek vzniká sloučením dvou čekáren dle požadavku Města.

4.1.2. - celkový počet 600 včetně 109 stávajících pro centrální i vnější oblast města.

4.2. Prosvětlené městské reklamní a informační vitríny

4.2.1. - max. výška 2300 mm pro pěší zóny

4.2.2. - max. výška pro ostatní umístění 2650 mm

4.2.3. - celkový počet 300

4.2.4. - centrální oblast 170

4.2.5. - vnější oblast 130

4.3. Prosvětlené reklamní a informační vitríny u vchodů a východů z metra

4.3.1. max. výška 2650 mm bez označků

4.3.2. celkový počet 50

4.3.3. umístění přednostně v centrální oblasti

4.4. Prosvětlené velkoformátové reklamní a informační vitríny

4.4.1. - rozměry - max. výška 5470 mm

- max. šířka 4250 mm

4.4.2. - celkový počet 50

4.4.3. - umístění při hlavních dopravních tepnách mimo Pražskou památkovou rezervaci a území památkových zón

4.5. Prosvětlené reklamní a informační sloupy

- 4.5.1. - max. výška 4500 mm, umožňující instalaci plakátu výšky 3500 mm
- 4.5.2. - design sloupu bude určen soutěží
- 4.5.3. - počet kusů: 75
- 4.5.4. - umístění: v centrální oblasti
- 4.5.5. - využití obvodu sloupu: 2/3 reklamní využití Společností, 1/3 dle výběru Města - informace Města nebo přístup k integrovanému zařízení městské infrastruktury (pokud toto bude technicky a ekonomicky možné) nebo vstup do integrované plnoautomatické veřejné toalety

4.6. Prosvětlené reklamní hodiny

- 4.6.1. - rozměrová omezení budou dána podmínkami soutěže
- 4.6.2. - design bude určen soutěží
- 4.6.3. - počet kusů 40
- 4.6.4. - umístění: centrální oblast 30
vnější oblast 10

4.7. ochranné zábradlí

- 4.7.1. viz část 7. (list 3.1. a 3.2.) této přílohy
- 4.7.2. - výška 1100 mm

5. Upřesnění technických popisů jednotlivých prvků mobiliáře

5.1. Prosvětlené čekárny pro cestující městské hromadné dopravy

- základní model: typ Standard s jeho variantami viz část 7 (list 1.1. až 1.4.)
- zvláštní model (pro maximálně 200 kusů)
 - výběr: paleta produktů [REDACTED]
 - maximální rozměry: 2500 mm (výška) x 1600 mm (hloubka) x 5000 mm (délka)
- dvojnásobná délka platí za 2 čekárny s dvěma reklamními vitrínami (4 plochy)
- integrované standardní zařízení pro základní a zvláštní modely
 - reklamní vitrína: prosvětlená reklamní vitrína v každé čekárně= 2 prosvětlené reklamní plochy formátu 120 x 175cm
 - informační skříňka pro jízdní řády s názvy zastávek
 - lavička
 - volně stojící odpadkový koš

5.2. Prosvětlené městské reklamní a informační vitríny

- výběr: paleta produktů [REDACTED]
- max. rozměry: 2650 mm - pro pěší zónu 2300 mm (výška) x 1250 mm až 1650 mm (šířka) x 190 až 260 mm (tloušťka)
- standardní vybavení
 - dvojstranná reklamní vitrína se dvěma prosvětlenými plochami formátu 120 x 175 mm

5.3. Prosvětlené reklamní a informační vitríny u vchodů a východů metra

- výběr: paleta produktů [REDACTED]

- maximální rozměry: 2650 mm bez označnicků (výška) x 1250 až 1650 mm (šířka) x 190 až 260 mm (tloušťka)
- standardní vybavení
 - dvojstranná reklamní vitrína se dvěma prosvětlenými plochami formátu 120 x 175 cm
 - dvojstranné nástavby s označením loga metra a názvem stanice

5.4. Prosvětlené velkoformátové reklamní a informační vitríny

- výběr: paleta produktů XXXXXXXXXX
- maximální rozměry: 5470 mm (výška) x 4250 mm (šířka) x 640 mm (tloušťka)
- standardní vybavení
 - dvojstranná reklamní vitrína s dvěma prosvětlenými plochami formátu 356 x 252 cm

5.5. Prosvětlené reklamní a informační sloupy

- výběr: soutěž (viz bod 3.1. této přílohy)
- maximální výška: cca 4500 mm
- reklamní vitríny se skládají ze tří prosvětlených ploch formátu 135 x 350 cm. Jedna z těchto ploch může být použita pro zvolenou vnitřní funkci sloupu.

5.6. Prosvětlené hodiny

- výběr: soutěž (viz bod 3.1. této přílohy)
- dvojstranná reklamní vitrína s dvěma prosvětlenými plochami formátu 120 x 175 cm
- dvojstranné hodiny

5.7. Veřejné toalety

- výběr: plnoautomatická toaleta integrovaná do reklamního sloupu nebo plnoautomatická volně stojící toaleta nebo toaleta pro vozíčkáře část 7 (list 2.1. až 2.3)

5.8. Ochranné zábradlí

- základní model: Standard [REDACTED] část 7 (list 3.1. a 3.2.)

5.9. Stojany na kola

- provedení bude vybráno společnou dohodou Města a Společnosti z palety nabídky [REDACTED]

6. Provozní popisy jednotlivých prvků mobiliáře

Pokud ve smlouvě není stanoveno jinak, tak provoz všech instalovaných prvků městského mobiliáře zajišťuje Společnost.

6.1. Prosvětlené čekárny MHD

- obě plochy každé integrované reklamní vitríny bude využívat Společnost pro komerční reklamu

- na dopravních ostrůvcích - mimo Pražské památkové rezervace - pokud výjimečně nebude možno instalovat reklamní vitrínu čekárny čelně ve směru jízdy, postaví Společnost čekárnu bez reklamy a má právo v blízkosti této čekárny postavit náhradní dvojstrannou volně stojící reklamní vitrínu při dodržení podmínek pro výstavbu prvků mobiliáře 1.1.c) s tím, že Společnost ji bude využívat na dvou stranách pro komerční reklamu

- umístění a instalování dalších zařízení (kromě standardního vybavení čekáren MHD např. automaty na prodej jízdenek, znehodnocovačemi jízdenek), jako např.: cigaretových nebo novinových automatů, reproduktorů, je v prostoru čekáren a na konstrukcích čekáren i v bezprostřední blízkosti čekáren přípustné jen za podmínky předchozího písemného souhlasu města i Společnosti

- Město vyhotoví jízdní řády, resp. jiné nekomerční dopravní informace pro informační skříňky a do těchto je umístí a bude vyměňovat. Společnost umožní jejich umístění do skříněk a jejich výměnu

- v případě náhrady staré existující čekárny kvůli výstavbě nové čekárny Společností, pak Společnost původní čekárnu zlikviduje na vlastní náklady, pokud Město nebude mít zájem ji demontovat a použít samo. Toto se netýká čekáren instalovaných Společností Dambach.

6.2. Prosvětlené městské reklamní a informační vitríny

- Společnost bude využívat jednu ze dvou ploch na komerční reklamu
- výběr ploch přísluší Společnosti. Určení reklamní plochy bude potvrzeno ve stavebním řízení.
- druhá plocha bude dána Městu bezplatně k dispozici, pro umístění plánu města, resp. pro nekomerční informace
- Společnost vypracuje a po souhlasu Města vytiskne (maximálně 5-ti barevný tisk) na vlastní náklady 2 druhy plánů města. Město dodá bezplatně potřebné podklady k vyhotovení těchto plánů. Aktualizace plánů : na náklady Společnosti maximálně 5x po dobu sjednaného trvání SMLOUVY.

6.3. Prosvětlené reklamní a informační vitríny u vchodů a východů metra

- Společnost bude využívat jednu z obou ploch pro komerční reklamu
- výběr ploch přísluší Společnosti. Určení reklamní plochy bude potvrzeno ve stavebním řízení
- druhá plocha bude dána Městu bezplatně k dispozici na umístění dopravní informace (např. plánu dopravní sítě)
- Společnost vytiskne na vlastní náklady plán dopravní sítě (nejvíce 5-ti barevný tisk). Město dodá bezplatně podklady způsobilé k tisku tohoto plánu dopravní sítě. Aktualizace tohoto plánu: tisk na náklady Společnosti maximálně 8x po dobu sjednaného trvání SMLOUVY.

6.4. Prosvětlené velkoformátové reklamní a informační vitríny

- Společnost bude využívat jednu z ploch na komerční reklamu
- výběr ploch přísluší Společnosti. Určení reklamní plochy bude potvrzeno ve stavebním řízení.
- druhá plocha bude dána Městu bezplatně k dispozici na umístění kulturních, resp. nekomerčních městských informací
- Společnost vytvoří a po schválení Městem vytiskne každoročně na vlastní náklady 4 plakáty pro kampaně o pořádaných kulturních a obdobných akcích (dvojbarevně)

6.5. Prosvětlené reklamní a informační sloupy

- Společnost bude dvě ze tří ploch využívat na komerční reklamu
- jedna z těchto tří ploch bude použita za podmínek bodu 6.2. k umístění plánu města (spodní část plochy) a městského nekomerčního informačního plakátu (vrchní část plochy). Namísto této plochy pro plán a informaci tam mohou být integrovány servisní služby (viz čl. 5.5.).
- výběr ploch přísluší Společnosti. Určení reklamních ploch bude potvrzeno ve stavebním řízení.

6.6. Prosvětlené hodiny

- Společnost bude obě plochy využívat ke komerční reklamě

6.7. Veřejné toalety

- příjmy z používání toalet zůstávají Společnosti
- Společnost stanoví po dohodě s Městem výši poplatku za používání toalet (ve výši Kč 2,-). Jeho výše bude indexována s ohledem na vývoj životních nákladů

- používání toalet pro vozíčkáře je výlučně pro tuto skupinu osob, s bezplatným poskytnutím zvláštního klíče
- provozní materiál (mýdlo, papír, desinfekční prostředky) bezplatně zabezpečuje Společnost

7. Technické popisy

- List 1.1. Čekárna typ Standard
- List 1.2. Čekárna typ Standard záměna stran
- List 1.3. Čekárna typ 8 metrů (dvě jednotky)
- List 1.4. Čekárna typ Standard (úzké provedení) s oddělenou reklamní vitrínou
- List 2.1. Plnoautomatická veřejná toaleta
- List 2.2. Veřejná automatická toaleta pro vozíčkáře
- List 2.3. Prosvětlený reklamní a informační sloup s toaletou
- List 3.1. Zábradlí chránící proti postříkání (se skleněnou výplní)
- List 3.2. Ochranné zábradlí (bez skleněné výplně)

8. Počet čtverečních metrů prosvětlených komerčních reklamních ploch na prvcích mobiliáře Společnosti

600 čekáren	= 1 200 ploch x 2,1 m ²	= 2 520,00 m ²
300 info vitrin	= 300 ploch x 2,1 m ²	= 630,00 m ²
50 vitrin u metra	= 50 ploch x 2,1 m ²	= 105,00 m ²
40 reklamních hodin	= 80 ploch x 2,1 m ²	= 168,00 m ²
75 sloupů	= 150 ploch x 4,725m ²	= 708,75 m ²
50 velkoform. vitrin	= 50 ploch x 8,971m ²	= <u>448,50 m²</u>
		<u>4 580,25 m²</u>

Příloha č. 2 Smlouvy o výstavbě, provozování a reklamním využití městského mobiliáře uzavřená dle § 269 odst. 2 obchodního zákona mezi Hlavním městem Prahou a Společností [REDAKCE]

H A R M O N O G R A M

Prvky mobiliáře	Celkový počet	Program výstavby (2)		
		stavební fáze 1	stavební fáze 2	stavební fáze 3
		1995	1996	1997
Prosvětlené čekárny MHD s odp. koši	600 až 800 (1)	300 z toho 109 již postaveno	150	150
Prosvětlené městské rekl. a inf. vitríny	300	200 z toho 170 v centr. oblasti města	50	50
Prosvětlené rekl a inf. vitríny u metra	50	50 přednostně u stanic v centrál. oblasti města	0	0
Prosvětlené velkoformát. rekl. a inf. vitríny	50	0	0	50 na hl.dopr.tepnách
Prosvětlené rekl. a inf. sloupy (3)	75	75 všechny v centr. oblasti města	0	0
Prosvětlené rekl. hodiny (3)	40	0	0	40 z toho 30 v centr.oblasti města
Plnoautomatické WC (vč.WC pro vozíčkáře)	20	12	4	4
Ochran. zábradlí (v m)	1300	500	400	400
Stojany na kola	15	0	0	15

- (1) Viz příloha 1, část 1-1
- (2) Po vydání potřebných povolení potřebuje Společnost cca 4 měsíce, aby mohla provést výrobu a montáž mobiliáře
- (3) Pro nově vyvinuté produkty potřebuje Společnost cca 8 měsíců po schválení prototypu, aby mobiliář vyrobila a namontovala

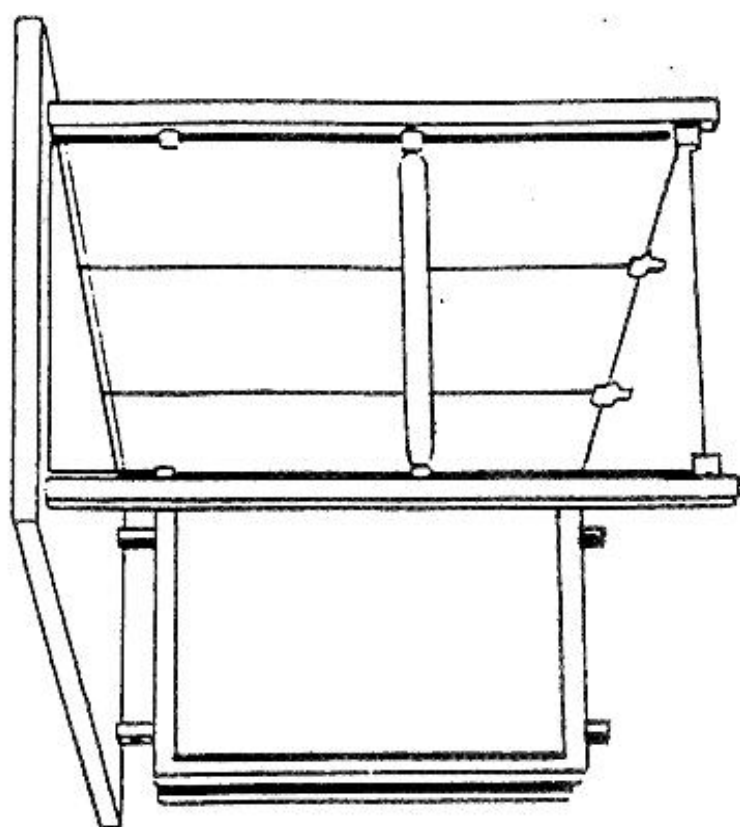

Čekárna typ Standard

ZTVÁRNĚNÍ

Čekárna 4 x 1,60 m s boční reklamní vitrínou. Rozšiřitelná vždy o 4 m.

Rozměry střechy:

délka: 4000 mm
šířka: 1610 mm

Rozměry půdorysu:

délka: 3440 mm
šířka: 1580 mm
výška: 2340 mm

TECHNICKÝ POPIS

Základy:

V závislosti od klimatických podmínek, půdních vlastností a technických předpisů jsou k dispozici 2 vyhotovení:

1. vyhotovení: na místě zhotovené betonové základy s kabelovým vedením pro přívod proudu a uzemnění.
2. vyhotovení: fabrikát betonového panelu s různými upevňujícími elementy.

Konstrukce:

tvořená ze 4 ocelových čtyřhranných podpor.
Jedna podpora slouží jako odtok dešťové vody.

Skleněné tabule:

Zadní strana čekárny je ze tří 10 mm silných "Durulux" bezpečnostních skleněných tabulí a jedné boční tabule nebo pro centrální prostory ze tří 10 mm silných transparentních "Securit" bezpečnostních skleněných tabulí a jedné boční tabule.

Střecha:

Střechu tvoří obarvený, skleněnými vlákny zesílený plast (2-dilný) s integrovaným stropním osvětlením. Obě poloviny střechy jsou na okrajích osazeny střešními lištami z plastu.

Oboustranná reklamní vitrina:

Vnější rozměry: 1850 x 1300 mm
Viditelná plakátovací plocha: 1720 x 1160 mm
Velikost plakátu: 1750 x 1185 mm

Vitrina je zhotovená z hliníkových profilů a tvoří ji rámový prvek s elektrickou montážní deskou, reflektor, 3 zářivky, pojistný systém, stínítka z metakrylátu s držáky plakátu a dvoje zdola nahoru výklopné dveře z bezpečnostních skleněných tabulí "Securit".

Napájení proudem / osvětlení:

220/240 V - 50 Hz
celkový výkon: 255 W
elektrická montážní deska se nachází v reklamní vitrině a má ochranný FI-vypínač, 25 A - 30 mA.

Ochrana materiálu:

ocel: pískovaná SA3, pozinkovaná zastudena, 80 mikronů. Pozinkované odtoky vody.

hliník: chromatovaný

vypalované lakování s práškovou vrstvou, tloušťka vrstvy 100 mikronů. Některé hliníkové části jsou eloxované.

Vybavení:

- informační skříňka (např. pro jízdní řád atd.) - velikost 1102 x 902 mm upevnění na zadní tabuli
- lavička z vrstveného polyesteru

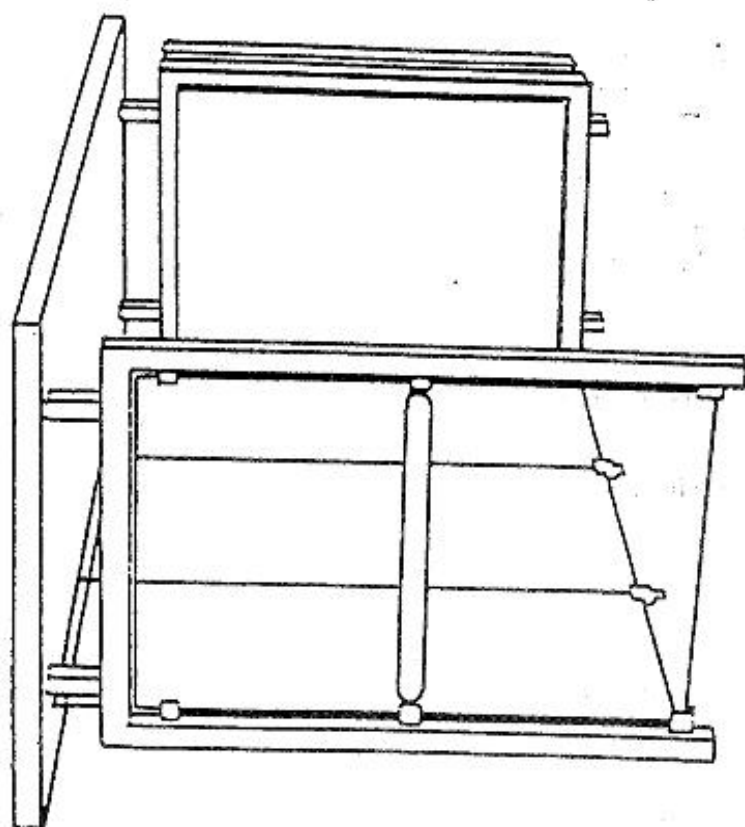

Čekárna typ Standard záměna stran

ZTVÁRNĚNÍ

Čekárna 4 x 1,60 m s boční reklamní vitrínou. Rozšiřitelná vždy o 4 m.

Rozměry střechy:

délka: 4000 mm
šířka: 1610 mm

Rozměry půdorysu:

délka: 3440 mm
šířka: 1580 mm
výška: 2340 mm

TECHNICKÝ POPIS

Základy:

Na místě zhotovené betonové základy s kabelovým vedením pro přívod proudu a uzemnění.

Konstrukce:

tvořená ze 4 ocelových čtyřhranných podpor.
Jedna podpora slouží jako odtok dešťové vody.

Skleněné tabule:

Zadní strana čekárny je ze tří 10 mm silných bezpečnostních skleněných tabulí "Durulux" a jedné boční tabule nebo pro centrální prostory ze tří 10 mm silných transparentních bezpečnostních skleněných tabulí "Securit" a jedné boční tabule.

Střecha:

Střechu tvoří obarvený, skleněnými vlákny zesílený plast (2-dílný) s integrovaným stropním osvětlením. Obě poloviny střechy jsou na okrajích připevněny střešními lištami z plastu.

Oboustranná reklamní vitrína:

Vnější rozměry: 1850 x 1300 mm
Viditelná plakátovací plocha: 1720 x 1160 mm
Velikost plakátu: 1750 x 1185 mm

Vitrína je zhotovená z hliníkových profilů a tvoří ji rámový prvek s elektrickou montážní deskou, reflektor, 3 zářivky, pojistný systém, stínítka z metakrylátu s držáky plakátu a dvoje zdola nahoru výklopné dveře z bezpečnostních skleněných tabulí "Securit".

Napájení proudem / osvětlení:

220/240 V - 50 Hz
celkový výkon: 255 W
elektrická montážní deska se nachází v reklamní vitríně a má ochranný FI-vypínač, 25 A - 30 mA.

Ochrana materiálu:

ocel: pískovaná SA3, pozinkovaná zastudena, 80 mikronů. Pozinkované odtoky vody.
hliník: chromatovaný
vypalované lakování s práškovou vrstvou, tloušťka vrstvy 100 mikronů. Některé hliníkové části jsou eloxované.

Vybavení:

- informační skříňka (např. pro jízdní řád atd.) - velikost 1102 x 902 mm upevnění na zadní tabuli
- lavička z vrstveného polyesteru

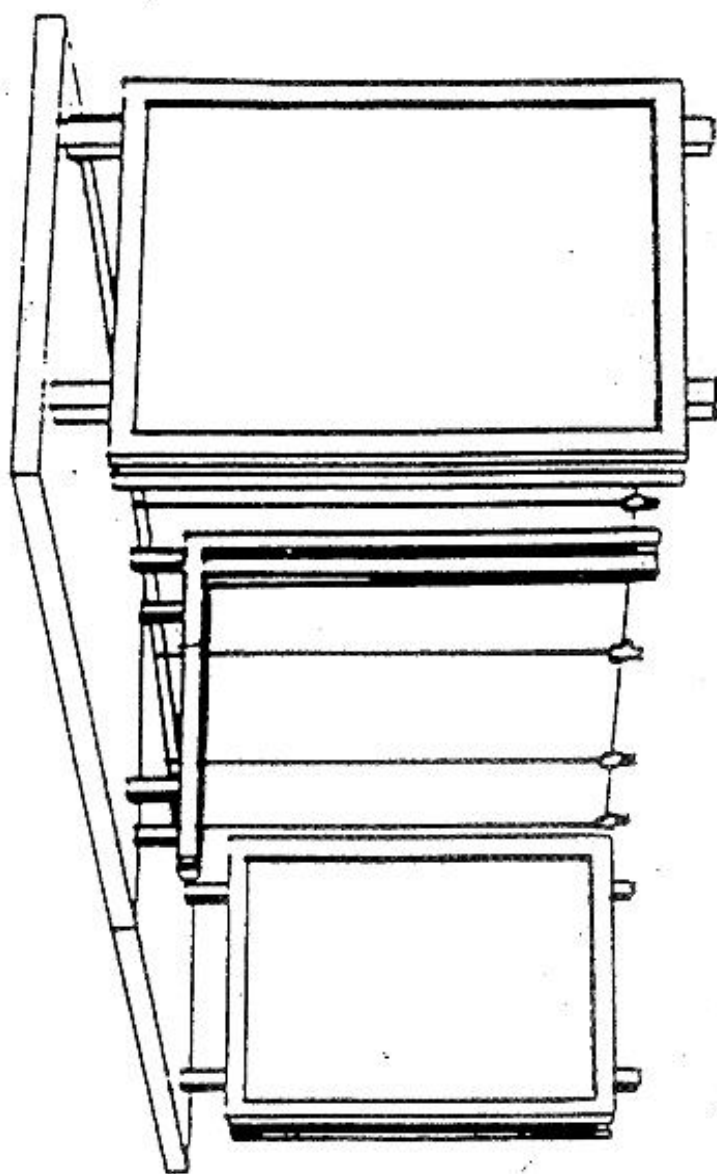

Čekárna 8000 x 1600 - dvě oboustranné boční reklamy
Tato čekárna platí za dvě jednotky

ZTVÁRNĚNÍ

Čekárna 8 x 1,60 m se dvěma oboustrannými bočními reklamními vitrínami.

Rozměry střechy:

délka: 8000 mm
šířka: 1610 mm

Rozměry půdorysu:

délka: 7520 mm
šířka: 1300 mm
výška: 2340 mm

TECHNICKÝ POPIS

Základy:

V závislosti od klimatických podmínek, půdních vlastností a technických předpisů jsou k dispozici 2 vyhotovení:

1. vyhotovení: na místě zhotovené betonové základy s kabelovým vedením pro přívod proudu a uzemnění.
2. vyhotovení: fabrikát betonového panelu s různými upevňujícími elementy.

Konstrukce:

tvořená ze 6 ocelových čtyřhranných podpor.
Jedna podpora slouží jako odtok dešťové vody.

Skleněné tabule:

Zadní strana čekárny je ze šesti 10 mm silných "Durulux" bezpečnostních skleněných tabulí nebo pro centrální prostory ze šesti 10 mm silných transparentních "Securit" bezpečnostních skleněných tabulí.

Střecha:

Střechu tvoří obarvený, skleněnými vlákny zesílený plast (2-dílný) s integrovaným stropním osvětlením. Obě poloviny střechy jsou na okrajích připevněny střešními lištami z plastu.

Oboustranná reklamní vitrina:

Vnější rozměry: 1850 x 1300 mm
Viditelná plakátovací plocha: 1720 x 1160 mm
Velikost plakátu: 1750 x 1185 mm

Vitrína je zhotovená z hliníkových profilů a tvoří ji rámový prvek s elektrickou montážní deskou, reflektor, 3 zářivky, pojistný systém, stínítka z metakrylátu s držáky plakátu a dvoje zdola nahoru sklopné dveře z bezpečnostních skleněných tabulí "Securit".

Napájení proudem / osvětlení:

220/240 V - 50 Hz
celkový výkon: 510 W
elektrická montážní deska se nachází v reklamní vitrině a má ochranný FI-vypínač, 25 A - 30 mA.

Ochrana materiálu:

ocel: pískovaná SA3, pozinkovaná zastudena, 80 mikronů. Pozinkované odtoky vody.
hliník: chromatovaný
vypalované lakování s práškovou vrstvou, tloušťka vrstvy 100 mikronů. Některé hliníkové části jsou eloxované.

Vybavení:

- informační skříňka (např. pro jízdní řád atd.) - velikost 1102 x 902 mm upevnění na zadní tabuli
- lavička z vrstveného polyesteru

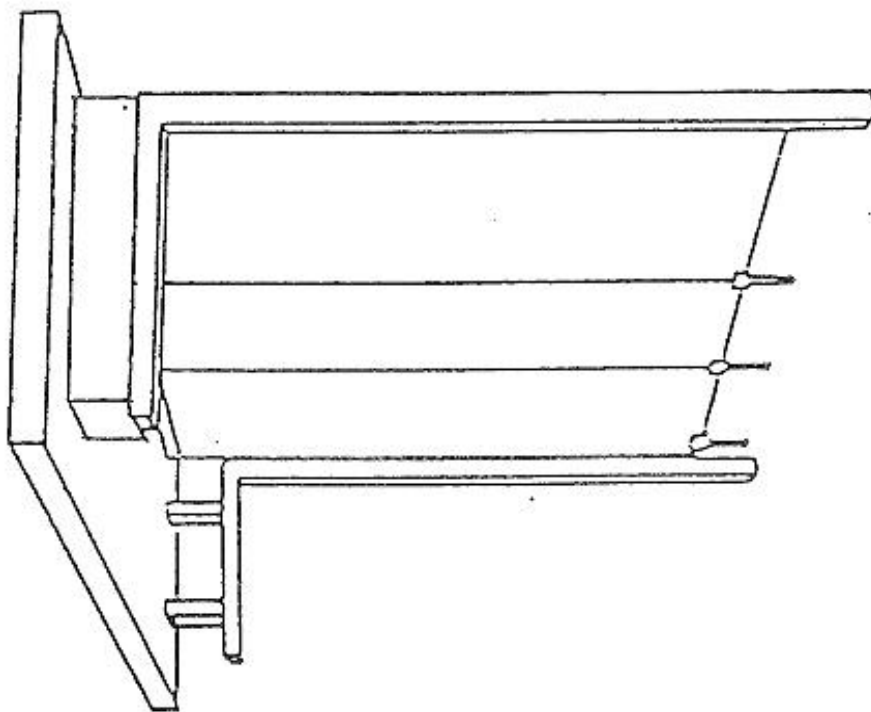

Typ Standard (úzké provedení) s oddělenou reklamní vitrínou

ZTVÁRNĚNÍ

Čekárna 4 x 1 m (úzké provedení) s oddělenou reklamní vitrínou.
Rozšířitelná vždy o 4 m.

Rozměry střechy:

délka: 4000 mm

šířka: 1000 mm

Rozměry základní plochy:

délka: 3440 mm

šířka: 400 mm

výška: 2340 mm

TECHNICKÝ POPIS

Základ:

V závislosti od klimatických podmínek, půdních vlastností a technických předpisů jsou k dispozici 2 vyhotovení:

1. vyhotovení: na místě zhotovené betonové základy s kabelovým vedením pro přívod proudu a uzemnění.
2. vyhotovení: fabrikát betonového panelu s různými upevňujícími elementy.

Konstrukce:

2 ocelové čtyřhranné podpěry ve tvaru úhlu, v jedné odtok dešťové vody.

Skleněné tabule:

Zadní strana čekárny je ze tří 10 mm bezpečnostních skleněných tabulí Durulux a jedné boční tabule nebo v centrální oblasti ze tří 10 mm transparentních bezpečnostních tabulí "Securit" a jedné boční tabule.

Střecha:

Střecha je z obarveného, skleněnými vlákny zesíleného plastu (2-dílný) s integrovaným stropním osvětlením. Obě poloviny střechy jsou na okrajích připevněny střešními lištami z plastu.

Dvoustranná reklamní vitrína:

Reklamní vitrína stojí v blízkosti čekárny.

Vnější rozměry: 1850 x 1300 mm

Viditelná plakátovací plocha: 1720 x 1160 mm

Formát plakátu: 1750 x 1185 mm

Vitrína je z hliníkových profilů a tvoří ji rámový prvek s elektrickou montážní deskou, reflektor, 3 zářivky, pojistný systém, stínítka z metakrylátu s držáky plakátu a dvoje zdola nahoru výklopné dveře z bezpečnostního skla "Securit".

Napájení proudem / osvětlení:

220/240 V - 50 Hz

celkový výkon: 255 W

Elektrická montážní deska se nachází v reklamní vitríně a má ochranný FI-vypínač, 25 A - 30 mA.

Ochrana materiálu:

ocel: pískovaná SA3, pozinkována za studena, 80 mikronů pozinkované odtoky vody

hliník: chromatovaný

vypalované lakování s práškovou vrstvou, tloušťka vrstvy 100 mikronů. Některé hliníkové části jsou eloxované.

Vybavení:

- informační skříňka (napr. pro jízdní řád) - rozměr 1102 x 902 mm upevnění na zadní tabuli
- lavička z vrstveného polyesteru

Seitenansicht

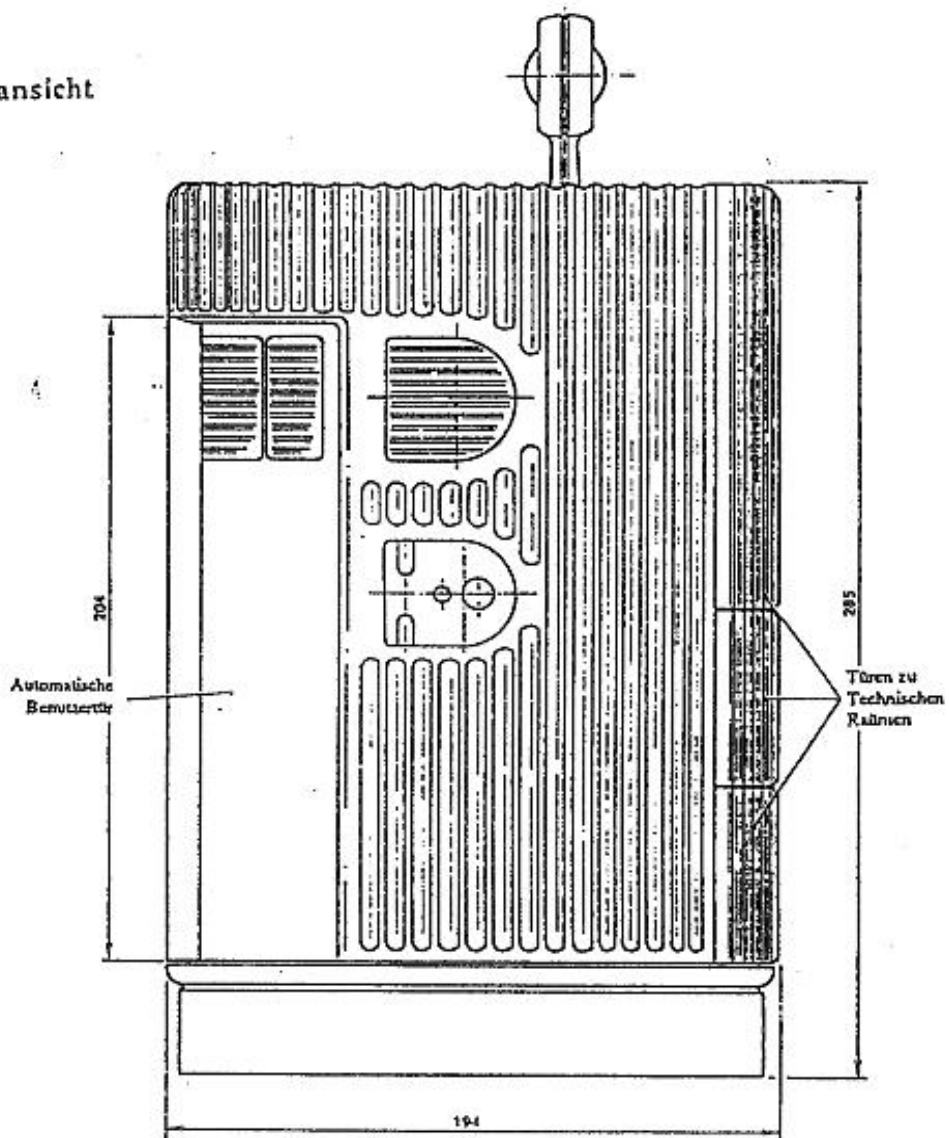

Grundriß der Anlage mit Innenausstattung

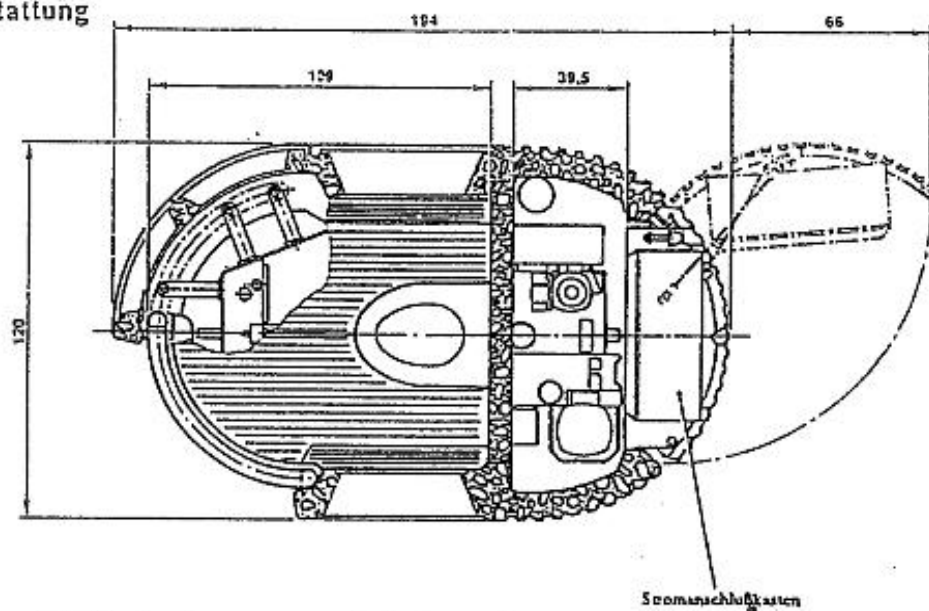

Veřejná automatická toaleta

ZTVÁRNĚNÍ

Veřejná toaleta s prefabrikovanou betonovou skořápkou, automatickým čištěním po každém použití.

TECHNICKÝ POPIS

Vhození mincí s indikací stavu provozu: "volno", "obsazeno", "mimo provoz".

Uživatelský prostor

Uživatelský prostor se skládá z leštěných betonových bočních stěn, které jsou speciálně upraveny proti postříkání barvou a popsání. Do bočních stěn jsou zabudovány vždy 3 nerozbitné polykarbonátové okénka. Čelná stěna je z nanášeného hliníku a slouží k upevnění záchodové mísy. K vybavení náleží dávkovač papíru, umyvadlo se sušičem rukou jakož i nádoba na odpad. V horní části prostoru je umístěno zrcadlo. Podlaha toalety je z hliníkového odlitku a po každém použití se automaticky vyčistí a desinfikuje.

Technický prostor:

V zadní části toalety se nacházejí 3 dvířka z hliníkového odlitku, které slouží jako přístup k technické části. V této se nacházejí zařízení na automatické čištění a dezinfekci, systém topení a větrání, příprava teplé vody, pneumatické ovládání, elektronické ovládání a rozdělovací skříňka pro přípojky.

Technické vybavení:

Záchodová mísa, pevná opěra s integrovaným vyhříváním sedátka, umyvadlo rukou s míchací baterií na studenou a teplou vodu, sušič rukou, polička, háček na šaty a nádoba na odpad.

Automatické čištění:

Po každém použití se uskuteční automatické čištění a dezinfekce podlahy a mísy, přičemž se mísa ještě vysuší. Spotřeba vody na jeden cyklus je cca 14 litrů. Čistící a desinfekční prostředky, které jsou přidávány do vody, jsou biologicky odbouratelné a odpovídají požadavkům Spolkového úřadu pro životní prostředí.

Přípojky:

Průměr vodovodné přípojky: 20 mm
Průměr odpadní roury: 125 mm

Zásobování proudem:

Příkon: 6 kW, 220\240V - 50 Hz
Osvětlení: 16 W
Denní osvětlení přes světelnou kupoli ve stropu a dvěma bočními sklobetonovými okénkami; noční a bezpečnostní osvětlení zářivkami ve stropní kupoli.
Vodní pumpa: 1100 W
Vysoušecí ventilátor: 400 W
Sušič rukou: 2015 W
Topení: 1800 W
Topení a odsávání dvěma kanály v zadní stěně nad dveřmi do technického prostoru.
Různá elektronika: 159 W

Bezpečnostní zařízení:

Vstup osoby je registrován bezpečnostními tlakovými sensory v podlaze a to při zachycení minimální váhy 4 kg jakož i váhy od 25 kg. Mezi 4 a 25 kg se neuskuteční zajištění dveří, aby byl zabráněn vstup dětem bez doprovodu dospělých. Při zatížení podlahy 25 kg se dveře automaticky zavřou a zajistí. Odjistění se uskuteční manuální obsluhou rukojeti na vnitřní straně dveří. Z bezpečnostních důvodů se dveře automaticky otevřou po 15 minutách. Sklápěcí pohyb, který je zapotřebí pro čištění záchodové mísy, se uvede mimo provoz silou odporu 2 kg.

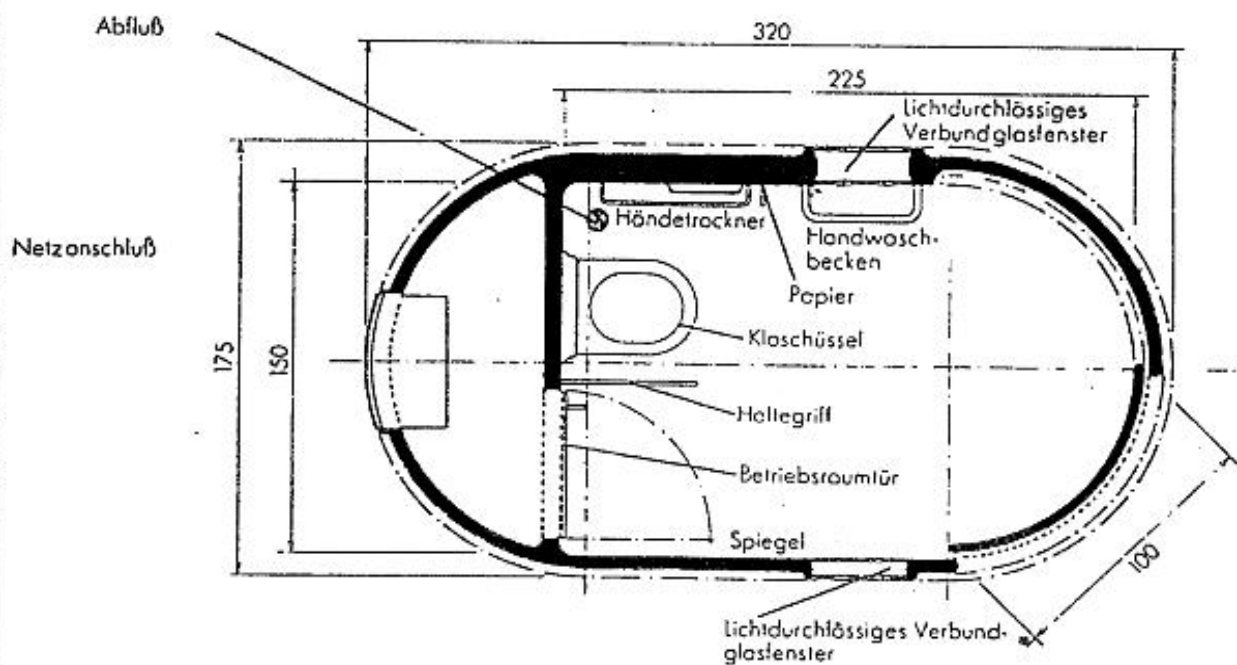
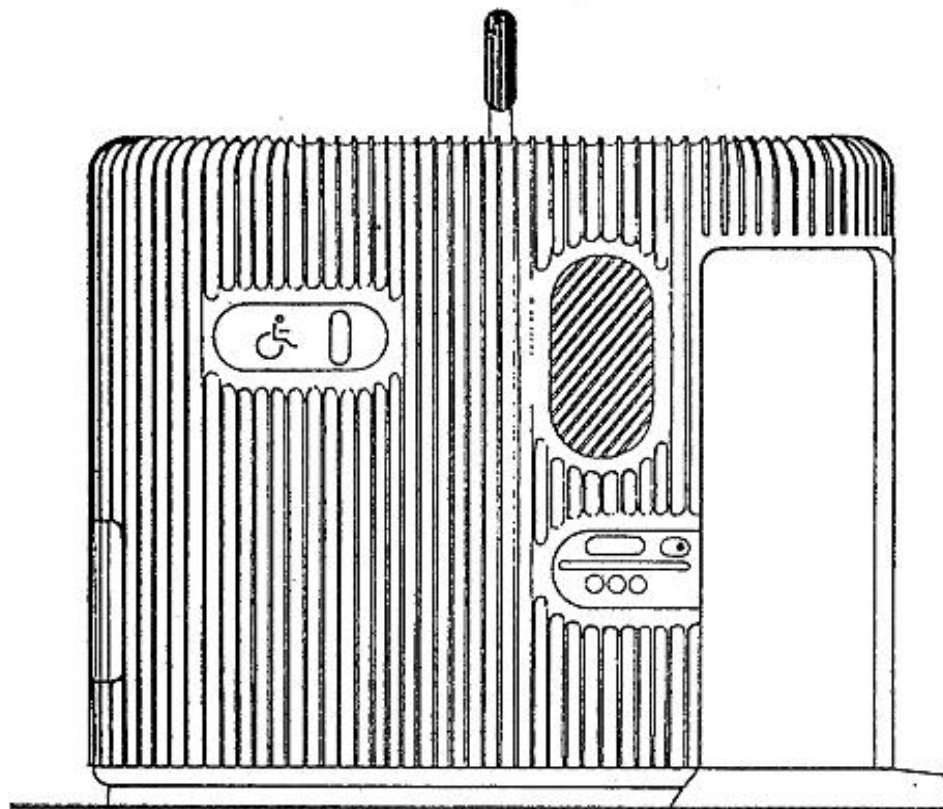

Veřejná automatická toaleta pro vozíčkáře

ZTVÁRNĚNÍ

Tato toaleta byla vyvinuta ve spolupráci se sdružením tělesně postižených. Způsob stavby vyhovující postiženým a specifické vybavení umožňují používání toalety vozičkářům.

TECHNICKÝ POPIS

Způsob stavby:

Betonová skořápka s automaticky otevíracími se dveřmi; šířka dveří 100 mm; systém otevření s klíčem nebo magnetovou kartou.

Uživatelský prostor:

Délka: 2,30 m

Hloubka: 1,51 m

Výška: 2,18 m

Vnitřní vybavení:

Toaletní podlaha z neklouzavého obkladu; boční stěny z hladkého, lakovaného pohledového betonu. Klozet s pevným sedadlem; umyvadlo s baterií na teplou a studenou vodu ve výši 750 mm. Uživatelé jsou k dispozici dávkovač papíru, sušič rukou, držadla, odkládací místo, háček na oděv a odpadkový koš. Dvěmi bočně vestavěnými okny a nad stropem umístěnou světelnou kupolí je zaručeno přirozené osvětlení denním světlem. Na stropě připevněné zářivky zabezpečují noční osvětlení. Nad dveřmi do technického prostoru se nacházejí otvory ve zdi pro topení a větrání.

Technický prostor:

Obsahuje zásobník vody pro splachování toalety, topení, ohřivač vody, přepínací skříň s řízením, pneumatický systém a skříň s elektropřípojkou.

Fungování:

Otevření dveří zvenku speciálním klíčem nebo magnetovou kartou. Dveře se otevřou na dobu 30 sek. a pak se opět uzavřou. Bezpečnostní zařízení při zamykání: jakmile dveře při zamykání narazí na odpor, opět se otevřou. Po uzavření dveří je uživatel vyzván tyto zevnitř uzamknout. Použití blokovacího spínače přepne současně vnější označení na "obsazeno" a uvede topení a větrání do provozu. Ručním ovládním vnitřního držadla dveří se dveře otevřou k opustění toalety. Jedna klika se nachází ve výši 985 mm, druhá ve výši 300 mm. Poslední slouží jako jistota pro případ, že uživatel upadne. V souvislosti s tím se dveře otevřou samočinně. Splachování vodou je při otevření dveří automaticky zapnuto. Po 30 min. se dveře odblokují a otevřou, aby byla umožněna eventuelní pomoc okolostojících.

Zásobování proudem:

220/240 V - 50 Hz

Spotřeba: 9 kW

Elektroměr se nachází ve skříni s elektrickou přípojkou.

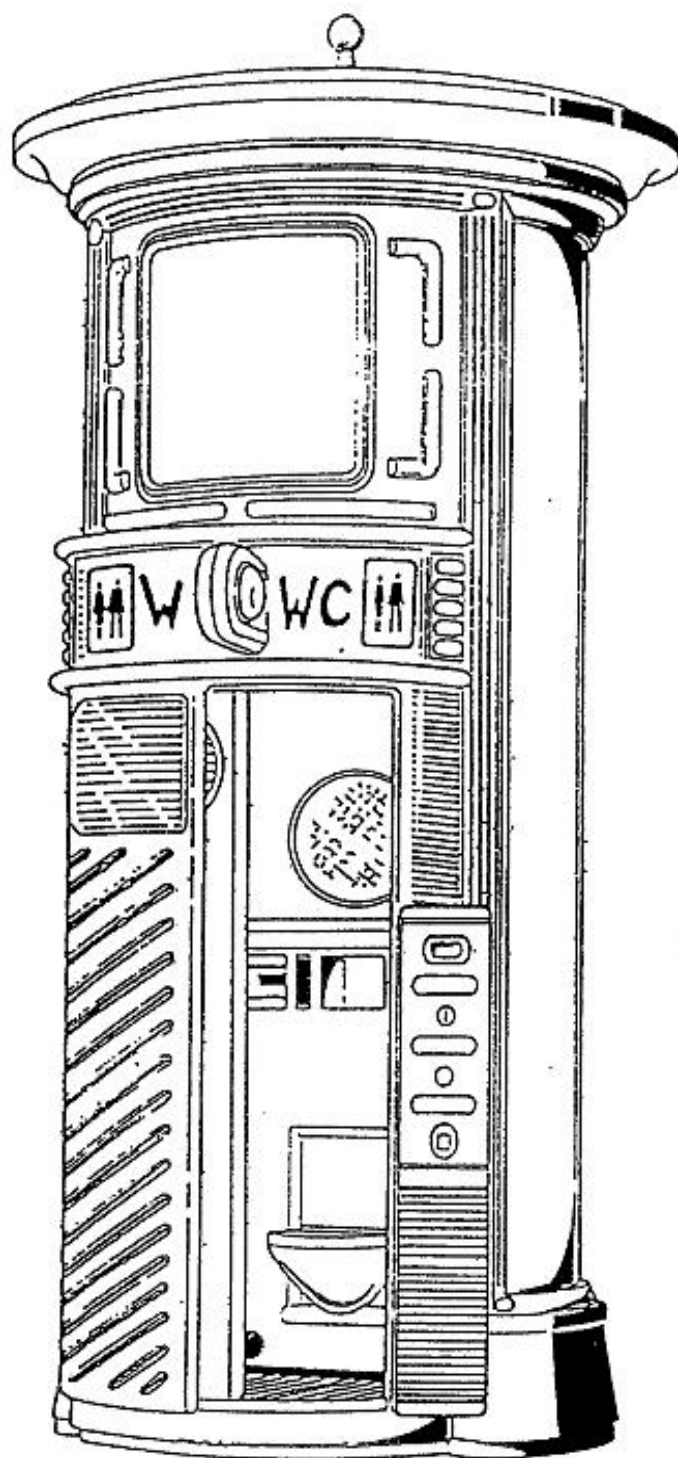

Prosvětlený reklamní a informační sloup s toaletou

ZTVÁRNĚNÍ

Prosvětlený sloup se 2 plakátovacími plochami a vestavěnou plnoautomatickou veřejnou toaletou.

TECHNICKÝ POPIS

Základy:

Betonový základ s přípojkovou šachtou pro přívod proudu, vody a odpad vody.

Popis toalety:

Po vhození mince nebo použitím magnetové karty otevřou litinové dveře přístup do uživatelského prostoru. Po vstupu návštěvníka se dveře automaticky zavřou a označení "volno" vystřídá "obsazeno".

Uživatelský prostor:

Rozměry: 2280 x 870 x 953 mm

Výška vstupních dveří: 2005 mm

Šířka vstupních dveří: 640 mm

Obě strany a strop jsou z betonových elementů, které jsou chráněné zvláštním navrstvením proti postřikání barevnými spreji. Vnitřní strana vstupních dveří je tvořena nekorodujícím kovovým obložení. Zadní stěna, která slouží také jako dveře pro údržbu, a podlaha jsou tvořeny lakovanou hliníkovou litinou.

Vnitřní vybavení:

Háky na oděv, dávkovač papíru, odpadní koš, zrcadlo, zařízení k mytí a k sušení rukou, vnitřní prostor provzdušňován a v zime vyhříván, klozet ze smaltované keramiky a s integrovaným vyhříváním sedátka.

Automatické čištění:

Po každém použití následuje automatické čištění, dezinfekce a čištění podlahy a klozetu.

Bezpečnostní zařízení:

Bezpečnostními tlakovými senzory v podlaze je registrován vstup osoby, a sice evidence minimální váhy 4 kg jakož i váhy od 25 kg. Mezi 4 a 25 kg nenásleduje žádné zablokování dveří, aby byl zamezen vstup dětí bez doprovodu dospělých. Při 25 kg zatížení podlahy se dveře po dobu užívání automaticky uzavřou a zablokují. Odblokování následuje ruční obsluhou vnitřního držadla dveří. Z bezpečnostních důvodů se dveře po 15 min. automaticky otevřou. Kvůli čištění nutné překlopení klozetu je odporem o síle max. 2 kg automaticky vyřazeno z provozu.

Přípojky:

Přisun vody: 3/4 PVC-roura

Odpadní voda: 125 mm PVC-roura

Zásobování proudem:

6,5 kW, 220/240 V - 50 Hz

Jednotlivá spotřeba:

Voda: 15 l pro použití

Proud:

Topení: 1140 W

Vysušovací ventilátor: 400 W

Osvětlení: 100 W

Vodní pumpa: 1100 W

Příprava teplé vody: 1100 W

Spotřeba proudu pro použití: 35 W

Trvání čistícího cyklu: 55 sek.

Použité čisticí a dezinfekční prostředky jsou biologicky odstranitelné a odpovídají požadavkům spolkového úřadu životního prostředí.

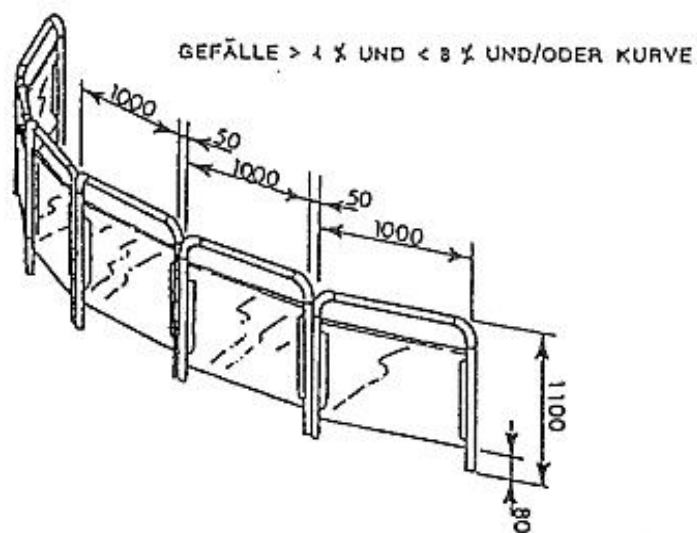
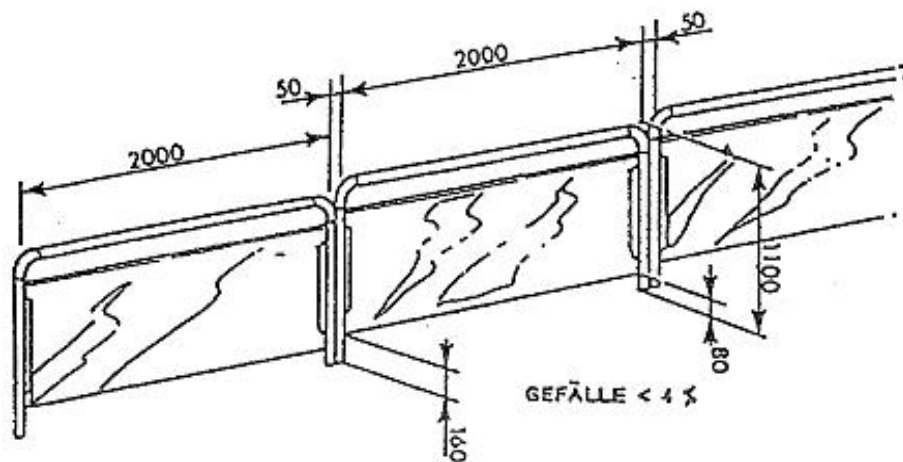
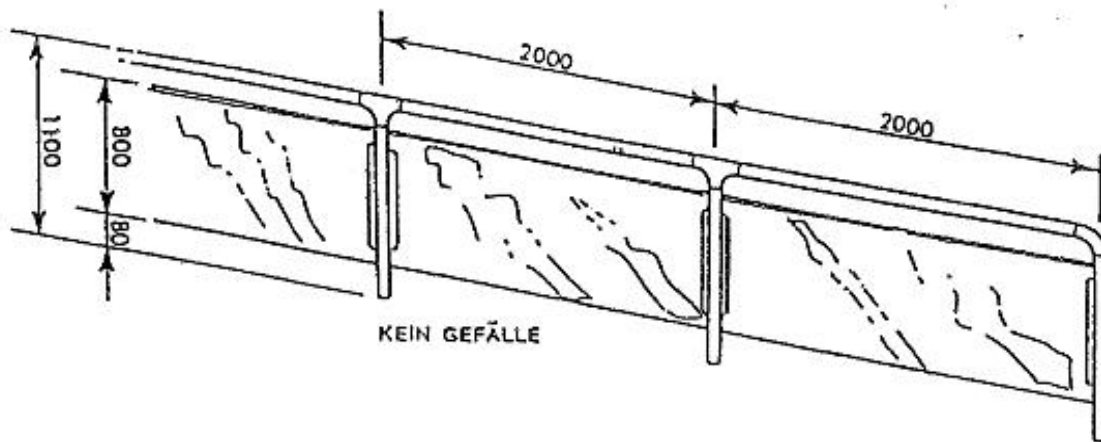

Zábradlí chránící proti postříkání

ZTVÁRNĚNÍ

Zábradlí chránící proti postřikání bude postaveno v 1 m a 2 m modulech , podle délky a sklonu půdních poměrů.

TECHNICKÝ POPIS

Skládá se z:

- ocelové trubky, průměr 48,3 mm, síla stěny 3,2 mm
žárově pozinkované a vně opatřené vypalovaným lakováním
- úhly a téčka jsou z litiny s vypalovaným lakováním
- základy jsou z betonu s ukotvením
- ochrana proti postřikání je z neprůhledného "Securit"-skla 10 mm
přípevněného držáky na ocelových trubkách.